



PNEUTORQUE[®]

PT 72-SERIE

500/1000/1500/2000 OVERTREKGEREEDSCHAPPEN



INHOUDSOPGAVE

Onderdeelnummers Die In Deze Handleiding Worden Behandeld	1
Veiligheid	2
Inleiding	3
Inbegrepen Onderdelen	3
Accessoires	3
Kenmerken En Functies	4
Installatie-Instructies	5
Torsiereactie	6
Bediening Met De Klok Mee / Tegen De Klok In Instellen	7
Torsie Instellen Voor Vastdraaien Van Bouten	7
De Torsie Instellen Voor Het Losdraaien Van Bouten	7
Bedieningsinstructies	8
Vastdraaien	8
Losdraaien	9
Onderhoud	9
Luchtsmering	9
Versnellingen	9
Geluidsdemper	10
Aandrijvingvierkant	10
Reinigen	10
Afval	10
Specificatie	11
Conformiteitverklaring	12
Problemen Oplossen	13
Woordenlijst	13

ONDERDEELNUMMERS DIE IN DEZE HANDLEIDING WORDEN BEHANDELD

In deze handleiding worden alle PT 72mm-serie gereedschappen met pistoolhandvat beschreven, waaronder:

Onderdeelnummer	Model	Vierkant	Maximum Torsie
18023	PT 72/500		
18023.AUT	PT 72/500 Automatische Tweevoudige Snelheid	3/4"	500 N.m
18022	PT 72/1000		
18022.AUT	PT 72/1000 Automatische Tweevoudige Snelheid	3/4"	1000 N.m
18026	PT 72/1000		
18026.AUT	PT 72/1000 Automatische Tweevoudige Snelheid	1"	1000 N.m
18021	PT 72/1500		
18021.AUT	PT 72/1500 Automatische Tweevoudige Snelheid	1"	1500 N.m
18033	PT 72/2000		
18033.AUT	PT 72/2000 Automatische Tweevoudige Snelheid	1"	2000 N.m

PT 72mm-serie gereedschappen worden ook geleverd in een 'externe' vorm zonder handvat. Deze worden in de bedienershandleiding beschreven onder onderdeelnummer 34310.

VEILIGHEID

BELANGRIJK: GEBRUIK HET GEREEDSCHAP NIET VOORDAT U DEZE INSTRUCTIES HEBT GELEZEN. ALS U DIT TOCH DOET, KAN DIT RESULTEREN IN LICHAAMELIJK LETSEL OF SCHADE AAN HET GEREEDSCHAP.

Dit gereedschap is bestemd voor gebruik op sluitingen met schroefdraad. Elk ander gebruik wordt afgeraden.

Het gebruik van gehoorbescherming is aanbevolen.

Gebruik het gereedschap niet in een potentieel explosieve omgeving. Deze gereedschappen bevatten vet, wat explosiegevaar in aanwezigheid van pure zuurstof kan veroorzaken. Deze gereedschappen bevatten ook aluminium legeringen die gevaar kunnen opleveren in bepaalde explosieve omgevingen.

Houd rekening met onverwachte bewegingen van het gereedschap als gevolg van een terugslag. Dit kan letsel veroorzaken. Een defect in de aandrijvingvierkant kan ook onverwachte bewegingen van het gereedschap veroorzaken.

Koppel het gereedschap los van alle energiebronnen voordat u de aandrijvingvierkant of het stopcontact wisselt of aanpast.



U kunt bekneld raken tussen de reactiebalk en het werkstuk.

Houd uw handen bij de reactiebalk weg.

Houd uw handen bij het werkgedeelte van het gereedschap weg.

Voorkom dat losse kleding, haar, etc. in een draaiend onderdeel van het gereedschap vast komt te zitten.

Deze gereedschappen vereisen een reactiebalk. Zie het gedeelte over Torsiereactie.

Controleer of alle slangen correct zijn geplaatst voordat u de hoofdluchttoevoer inschakelt. Hiermee vermijdt u risico op letsel door losschietende luchtslangen.

Beweging van het gereedschap in een onverwachte richting kan een gevaarlijke situatie opleveren.

Gebruik alleen stopcontacten en adapters die niet beschadigd zijn en die bestemd zijn voor gebruik met krachtgereedschappen.

Pneutorque® Wrenches zijn omkeerbaar, non-impact, torsiegecontroleerde schroefgereedschappen en moeten altijd worden bediend met de volgende componenten:

- Schone droge-luchttoevoer met een minimum stroom van 11 liter/sec (23 CFM).
- Lubro Control Unit of vergelijkbaar filter, regulator en Lubricator Unit 1/2" boor (12 mm).
- Impact- of hoogwaardige stopcontacten.
- Reactie-arm.

INLEIDING

De Pneutorque® 72mm-serie omvat luchtgedreven krachtgereedschappen die zijn ontworpen voor het toepassen van torsie op sluitingen met schroefdraad. Er is een externe drukregelaar (Lubro control unit) nodig. Hiermee kan de luchtdruk worden aangepast, zodat de overtrektorsie kan worden bepaald aan de hand van de grafiek. Er zijn modellen beschikbaar met torsiecapaciteiten van 500 N.m tot 2000 N.m.

Inbegrepen Onderdelen

Onderdeelnummer	Beschrijving	Aantal
180***.***	Pneutorque®	1
18290	Reactieplaat	1
18298	Reactiearm	1
18343.148	Hefhandvat (alleen PT 72/****)	1
18343.220	Hefhandvat (alleen PT 72/****.AUT)	1
26588	Sluitcirclip voor reactieplaat	1
34309	Bedienershandleiding	1
34209	Luchtdrukgrafiek	1

Accessoires

Onderdeelnummer	Beschrijving
18349.006	6" tuitextensie
18349.009	9" tuitextensie
18349.012	12" tuitextensie
18349.015	15" tuitextensie
18349.018	18" tuitextensie
18221	¾" aandrijvingvierkant
18220	1" aandrijvingvierkant
18292	Enkelzijdige reactieplaat
18293	Dubbelzijdige reactieplaat
18286	Hefarm
18266	Geluidsdemper
16074	Lubro Control Unit
****	Transductor

KENMERKEN EN FUNCTIES

Vervangbare Aandrijvingvierkant

Alle gereedschappen zijn uitgerust met een $\frac{3}{4}$ " (19mm) of 1" (25mm) aandrijvingvierkant dat eenvoudig kan worden vervangen.

Schakelaar

Met de schakelaar wordt de luchtstroom geregeld. Hoe meer de schakelaar wordt ingedrukt, hoe meer lucht in het gereedschap stroomt. Hierdoor kan de stroomaansluiting en de reactieplaat langzaam worden gepositioneerd. Zodra de positionering is voltooid, moet de schakelaar helemaal worden losgelaten voor een correcte torsietoepassing.

Selector Met De Klok Mee / Tegen De Klok In

Deze optie kan worden gebruikt voor het vast- en losdraaien van bouten. De selector bevindt zich aan de achterkant van het handvat.

Versnellingen

De versnellingen en hendel kunnen onafhankelijk van elkaar worden gedraaid, zodat de torsiereactie nooit een terugslag heeft naar de bestuurder.

Hefhandvat

Met het hefhandvat kunt u het gereedschap comfortabel en veilig gebruiken.

Non-Impact

De lage trillingsniveaus zorgen ervoor dat deze gereedschappen comfortabel en veilig in gebruik zijn. Er is bovendien minder schade aan het gereedschap, de socket en schroefeenheid.

Reactiebalk

De reactiebalk zorgt ervoor dat alle terugslagen worden beperkt, zodat de torsiereactie niet op de bediener terugslaat.

Compatibel Met Meetinstrumenten

Torsietransductoren en hoekcodeerders zijn beschikbaar voor de meeste modellen. Deze vormen de basis van geavanceerde controlesystemen met een herhaalbaarheid van maximaal +/- 2%.

Automatische Dubbele Snelheid (.AUT)

Met versies met automatische twee-versnellingsbak kan de draaitijd worden verkort.



INSTALLATIE-INSTRUCTIES



WAARSCHUWING: OM HET GEVAAR VAN LOSSCHIETENDE LUCHTSLANGEN TE VERMIJDEN, MOET U ALLE AANSLUITINGEN MET HET GEREEDSCHAP BEVESTIGEN VOORDAT U DE LUCHTTOEVOER INSCHAKELT.

Controleer of alle luchtslangen schoon en vuilvrij zijn.

Sluit de luchtinvoerslang van het gereedschap (A.) aan op het aansluitingspunt van de drukregelaar volgens de richtingspijlen van de luchtstroom. Gebruik een 1/2" luchtinvoerslang met een maximale lengte van 3m.

TIP: Gebruik voor het aansluiten van de luchtinvoerslang op een 1/2" boorslang een 1/2" BSP mannetje/mannetje-stekker. U hebt een moersleutel nodig om deze taak uit te voeren (22mm (7/8") A/F en 24mm (15/16") A/F open-einde moersleutel).

Sluit de invoerkant van drukregelaar aan op de hoofdlichttoevoer met een minimum slangdikte van 1/2" (12mm). Gebruik geen 1/2" luchtinvoerslangen die langer zijn dan 5 meter van de toevoer tot de drukregeleenheid, aangezien dit de prestaties van het gereedschap zal verminderen.

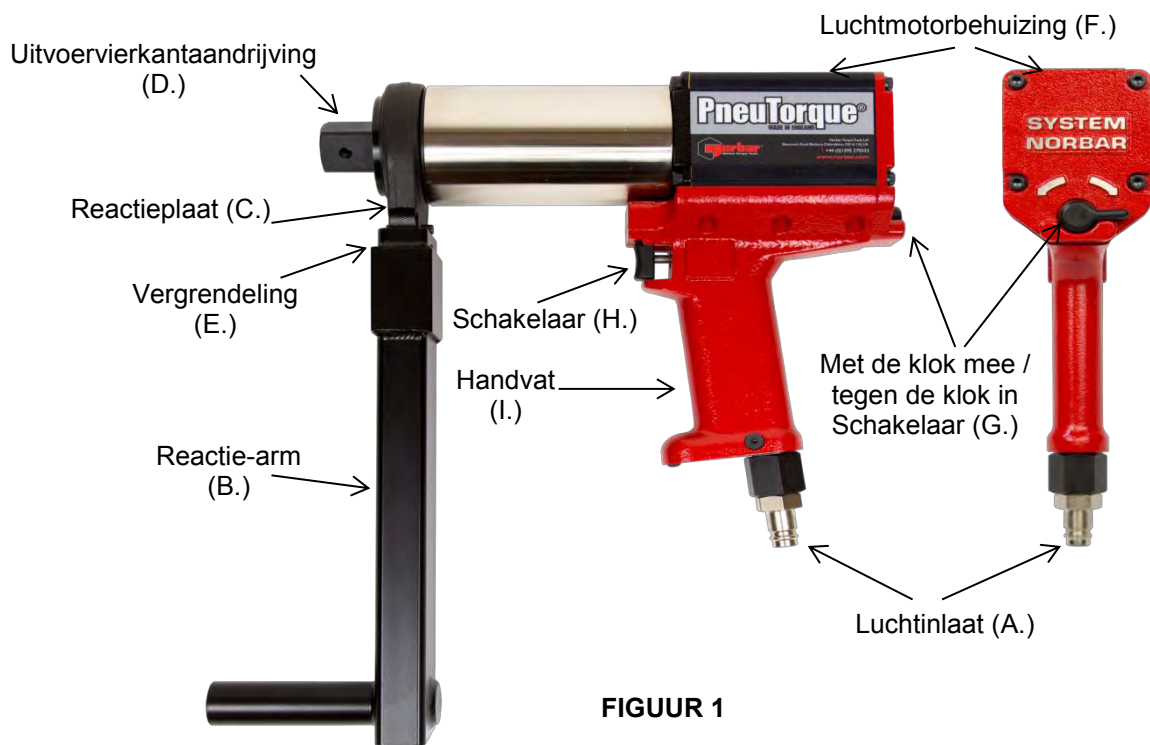

Controleer het oliepeil in de smerbus en vul bij tot het vereiste peil. (Zie het gedeelte ONDERHOUD).

Bevestig de reactiearm (B.) aan de reactieplaat (C.) naast de uitvoeraandrijving (D.) van de moersleutel, zodat de vergrendeling (E.) goed wordt aangesloten op de reactiearm. Plaats de circlip om de reactieplaat vast te zetten.

Plaats indien nodig het hefhandvat (figuur 2) op de behuizing van de luchtmotor (F.). Verstel de positie van het handvat, zodat u de moersleutel comfortabel kunt hanteren. Draai de schroeven stevig aan.



FIGUUR 2

Torsiereactie

Het is essentieel dat de reactiebalk vierkant rust op een vast voorwerp of oppervlak naast de schroef die moet worden vastgedraaid. Het raakvlak moet binnen het gearceerde gedeelte van figuur 3 liggen en zo groot mogelijk zijn.

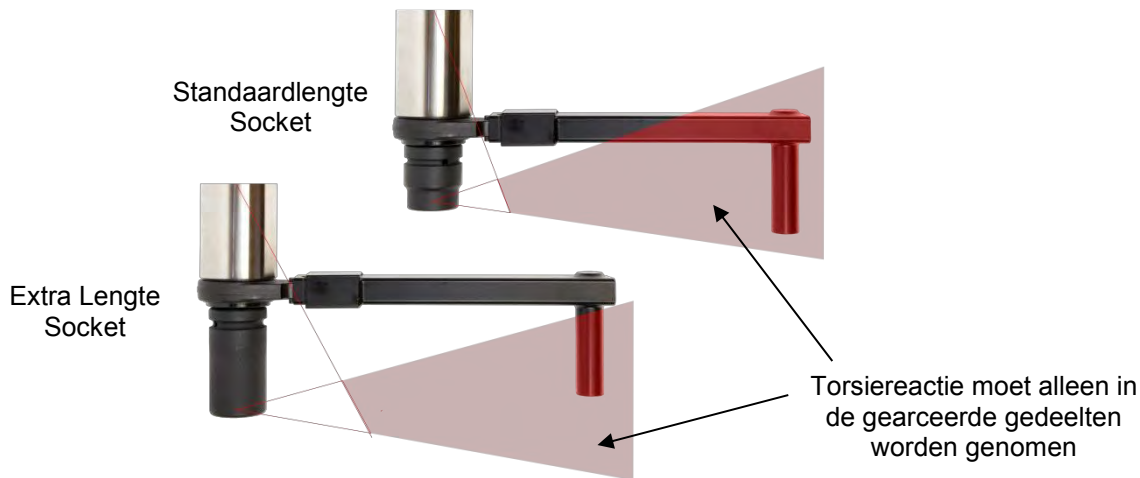

FIGUUR 3



WAARSCHUWING: WEES VOORZICHTIG EN ZORG ERVOOR DAT DE REACTIE-ARM ALLEEN WORDT GEBRUIKT BINNEN DE BEPERKINGEN ZOALS AFGEBEELD IN FIGUUR 3.

Voor speciale toepassingen of waar extra diepe stopcontacten moeten worden gebruikt, kan de standaardarm worden uitgeschoven binnen de beperkingen zoals afgebeeld op figuur 3. Er zijn alternatieve reactiemechanismen verkrijgbaar.



WAARSCHUWING: INDIEN U DE BEPERKINGEN ZOALS AFGEBEELD IN FIGUUR 3 NIET IN ACHT NEEMT BIJ HET VERSTELLEN VAN DE STANDAARD REACTIE-ARMEN, KAN DIT RESULTEREN IN VROEGTIJDIGE SLIJTAGE OF SCHADE AAN HET GEREEDSCHAP.

Standaard extensies voor het aandrijvingvierkant MOGEN NIET worden gebruikt, aangezien deze ernstige schade aan de uitvoeraandrijving van het gereedschap zullen veroorzaken. Er is een reeks tuitextensies verkrijgbaar voor toepassingen waarbij de toegang beperkt is. Deze zijn extensies ondersteunen de eindaandrijving correct.

Wanneer de Pneutorque® in werking is, draait de reactie-arm in de tegengestelde richting van het uitvoeraandrijvingvierkant en moet deze recht tegen een solide object of oppervlak rusten naast de bout die moet worden vastgedraaid. (Zie figuur 4).



WAARSCHUWING: HOUD UW HANDEN ALTIJD WEG VAN DE REACTIE-ARM WANNEER HET GEREEDSCHAP IN GEBRUIK IS, ANDERS KAN ERNSTIG LICHAAMELIJK LETSEL HET GEVOLG ZIJN.

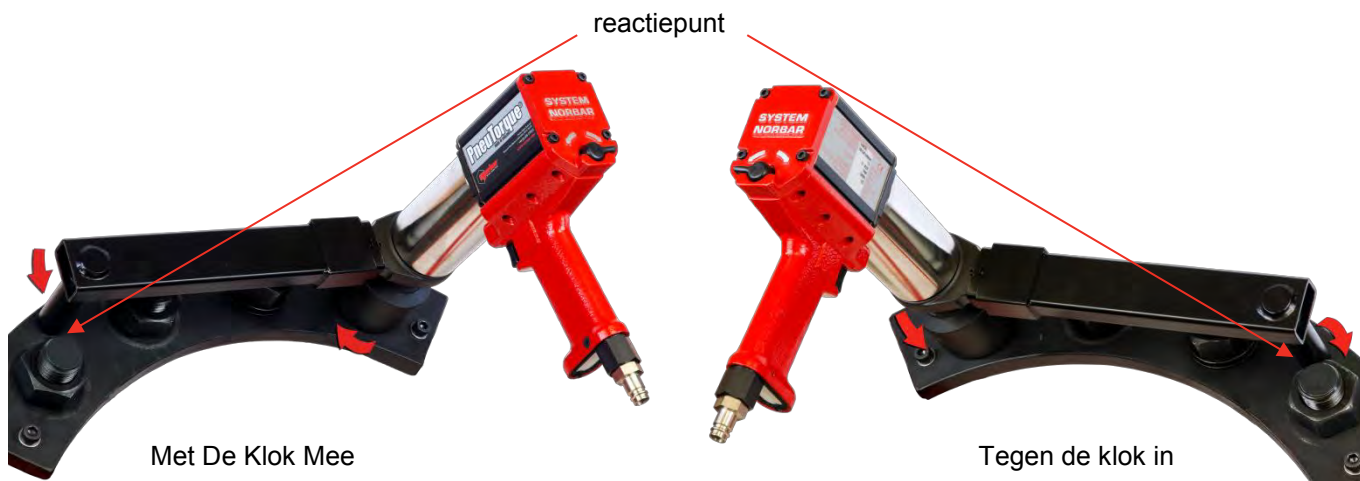

FIGUUR 4

Bediening Met De Klok Mee / Tegen De Klok In Instellen



FIGUUR 5 – Met De Klok Mee



FIGUUR 6 – Tegen de klok in



WAARSCHUWING: INDIEN DE SELECTOR VOOR BEDIENING MET DE KLOK MEE / TEGEN DE KLOK IN NIET VOLLEDIG IS INGESCHAKELD, ZAL DIT RESULTEREN IN SCHADE AAN DE SELECTORKLEP.

Torsie Instellen Voor Vastdraaien Van Bouten

Deze gereedschappen gebruiken de luchtdruk die is ingesteld op een externe drukregelaar om de overtrektorsie te bepalen. Deze worden geleverd met een luchtdrukgrafiek die de torsieuitvoer koppelt aan de luchtdruk. Stel de torsieuitvoer als volgt in:

1. Controleer of de selector voor werking met de klok mee / tegen de klok in (figuur 5 en 6) juist is ingesteld.
2. Bepaal de benodigde luchtdruk aan de hand van de luchtdrukgrafiek.
3. Wanneer het gereedschap draait, moet u de drukregelaar verstellen totdat het juiste cijfer wordt weergegeven op de meter.

BELANGRIJK: DE MOERSLEUTEL MOET VRIJ KUNNEN BEWEGEN TERWIJL U DE LUCHTDRIJK AANPAST, ZODAT DE JUISTE INSTELLING KAN WORDEN VERKREGEN.

TERWIJL DE MOERSLEUTEL VRIJ BEWEEGT, MOET U CONTROLEREN OF DE LUBRO CONTROL UNIT ONGEVEER ZES DRUPPELS OLIE PER MINUUT VRIJGEEFT.

De Torsie Instellen Voor Het Losdraaien Van Bouten

1. Controleer of de selector voor werking met de klok mee / tegen de klok in (figuur 5 en 6) juist is ingesteld.
2. Trek aan de schakelaar om sneller los te draaien.

TIP: Verhoog de luchtdruk iets indien de schroef niet kan worden losgedraaid.



WAARSCHUWING: ALS U DE MAXIMUM LUCHTDRIJK OVERSCHRIJDT, ZAL DIT OVERBELASTING VEROORZAKEN EN KAN DIT LEIDEN TOT ERNSTIGE SCHADE.



WAARSCHUWING: ALS U DE HOOFDLUCHTDRIJK WIJZIGT NA HET INSTELLEN VAN DE DRUKREGELAAR, ZAL DE WAARDE VAN DE OVERTREKTORSIE VERANDEREN.

BEDIENINGSINSTRUCTIES



WAARSCHUWING: HOUD U HANDEN WEG BIJ DE REACTIE-ARM.



WAARSCHUWING: WANNEER U DIT GEREEDSCHAP GEBRUIKT, MOET HET ALTIJD WORDEN ONDERSTEUND OM ONVERWACHT LOSSCHIETEN TE VOORKOMEN WANNEER EEN SCHROEF OF ONDERDEEL STUKGAAT.



WAARSCHUWING: ALS U DE HOOFDLUCHTDRIK WIJZIGT NA HET INSTELLEN VAN DE DRUKREGELAAR, ZAL DE WAARDE VAN DE OVERTREKTORSIE VERANDEREN.

Vastdraaien

1. Plaats Pneutorque[®] met de juiste formaatimpact of hoogwaardige stopcontact.
2. Controleer of de selector voor werking met de klok mee/tegen de klok in juist is ingesteld.
3. Draai het gereedschap en de reactiearm in een handige positie. Plaats het gereedschap op de schroef. Lokaliseer de reactiearm naast het reactiepunt.
4. Neem een geschikte houding om normale of onverwachte bewegingen van het gereedschap als gevolg van terugslag op te vangen.
5. Druk de schakelaar zachtjes in om de reactiearm contact te laten maken met het reactiepunt.
6. Druk de schakelaar volledig in totdat het gereedschap overtrekt. Laat vervolgens de schakelaar los. Als de schakelaar niet volledig is ingedrukt, zal geen torsie worden toegepast op de schroef.
7. Haal het gereedschap van de schroef.



Losdraaien

1. Plaats Pneutorque® met de juiste formaatimpact of hoogwaardige stopcontact.
2. Controleer of de selector voor werking met de klok mee/tegen de klok in juist is ingesteld.
3. Draai het gereedschap en de reactiearm in een handige positie.
Plaats het gereedschap op de schroef.
Lokaliseer de reactiearm naast het reactiepunt.
4. Neem een geschikte houding om normale of onverwachte bewegingen van het gereedschap als gevolg van terugslag op te vangen.
5. Druk de schakelaar zachtjes in om de reactiearm contact te laten maken met het reactiepunt.
6. Druk de schakelaar helemaal in en laat deze helemaal los totdat de bout losdraait.



TIP: Als u de bout niet kunt losdraaien, moet u de luchtdruk van het gereedschap verhogen. Gebruik niet te veel luchtdruk.



WAARSCHUWING: ALS U DE MAXIMUM LUCHTDRUK OVERSCHRIJDT, ZAL DIT OVERBELASTING VEROORZAKEN EN KAN DIT LEIDEN TOT ERNSTIGE SCHADE.

7. Haal het gereedschap van de schroef.

ONDERHOUD

Om optimale prestaties en veiligheid te behouden, moet regelmatig onderhoud worden uitgevoerd. Het enige onderhoud door de gebruiker dat op deze gereedschappen is vereist, is de vervanging van aandrijvingvierkanten en de geluidsdemper. Onderhoud of reparaties moeten worden uitgevoerd door Norbar of een door Norbar goedgekeurde onderhoudsmonteur en moet onderdeel zijn van een onderhoudsbeurt. Intervals tussen onderhoudsbeurten zullen afhankelijk zijn van het type gebruik en de omgeving waarin het gereedschap wordt gebruikt. De maximum aanbevolen interval voor onderhoud en herijking is twaalf maanden.

TIP: Stappen die u kunt nemen om de hoeveelheid onderhoud te beperken:

1. Gebruik het gereedschap in een schone omgeving.
2. Gebruik een luchtcompressor met een droger.
3. Controleer of de Lubro Control Unit voldoende hydraulische olie bevat.
4. Controleer of de Lubro Control Unit hydraulische olie met de juiste hoeveelheden afgeeft.
5. Zorg ervoor dat de Lubro Control Unit regelmatig wordt onderhouden. Zie de handleiding van het product.
6. Behoud de juiste torsiereactie.

Luchtsmering

Gebruik Shell Tellus S2M 32 of een hydraulische olie van gelijkwaardige kwaliteit om de Lubro unit te smeren.

Versnellingen

Onder normale operationele omstandigheden is het niet noodzakelijk om de versnellingen opnieuw te smeren. De versnellingen bevatten Shell Gadus S2 V220 of een olie van gelijkwaardige kwaliteit.

Geluidsdemper

De geluidsdemper (onderdeelnummer 18266) moet elke 12 maanden worden vervangen. Dit kan vaker zijn wanneer het gereedschap vaker wordt gebruikt of in een vuile omgeving wordt gebruikt.

TIP: Vervang de geluidsdemper met het gereedschap ondersteboven gekeerd, zoals afgebeeld, om ervoor te zorgen dat de interne onderdelen (veer & klep) op hun plaats worden gehouden.

1. Verwijder de M4-schroef (A) (onderdeelnummer 25381.10) met een 2,5mm zeshoekige sleutel.
2. Verwijder de schroef (B) (onderdeelnummer 25367.30) met een 3mm zeshoekige sleutel.
3. Verwijder de luchtinvoerslang (D) met de voetplaat & geluidsdemper.
4. Verwijder de geluidsdemper (E) van de luchtinvoerslang.
5. Plaats de nieuwe geluidsdemper (onderdeelnummer 18266) over de luchtinvoerslang.
6. Plaats de luchtinvoerslang (C, D & E) in het handvat tegen de veerweerstand.
7. Verwijder de schroef (B) met een 3mm zeshoekige sleutel.
8. Verwijder de schroef (A) met een 2,5mm zeshoekige sleutel.

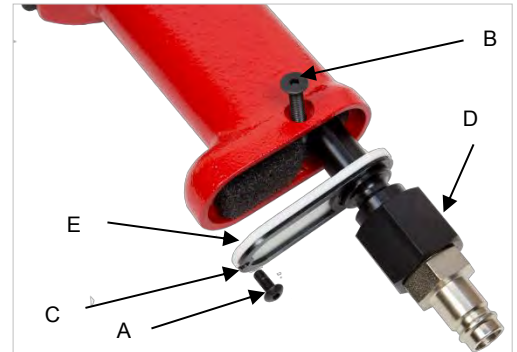

FIGUUR 7

TIP: Wanneer u de luchtinvoerslang terugplaatst in het handvat, moet dit voorzichtig gebeuren zodat de luchtinvoerslang en de veer correct worden uitgelijnd. Het kan gemakkelijker zijn eerst de veer in de luchtinvoerslang te plaatsen en deze vast te zetten met een beetje smeermiddel.

Aandrijvingvierkant

Om interne schade te voorkomen (met name wegens torsieoverbelasting), is het aandrijvingvierkant ontworpen om het eerst te worden aangedraaid. Dit vermindert de interne schade en kan gemakkelijk worden verwijderd.

Het aandrijvingvierkant kan worden vervangen door een 3/4" aandrijvingvierkant (onderdeelnummer 18221) of een 1" aandrijvingvierkant (onderdeelnummer 18220). Een nieuwe bevestigingsschroef (onderdeelnummer 25352.45) wordt met het vierkant meegeleverd.

Het aandrijvingvierkant vervangen:

1. Gebruik een 4mm zeshoekige sleutel om de schroef te verwijderen.
2. Verwijder het aandrijvingvierkant.
3. Plaats het nieuwe aandrijvingvierkant.
4. Plaats de nieuwe schroef en draai deze op 8 N.m -9 N.m.



FIGUUR 8

TIP: Als het vierkant is aangedraaid, kan het noodzakelijk zijn om een buigtang te gebruiken voor het verwijderen van gebroken onderdelen.

Reinigen

Houd het gereedschap schoon om de veiligheid te bevorderen. Gebruik geen schuurmiddelen of oplosbare schoonmaakmiddelen.

Afval

Overwegingen voor recycling:

Component	Materiaal
Handvat	Aluminium gietsel met epoxylaag.
Annulus	Legering staal met nikkelen plaatlaag.
Reactieplaat	Legering staal met epoxypoederlaag.

SPECIFICATIES

Model	Torsie		Snelheid Gereedschap (Vrije werking op max. Luchtdruk)
	Minimum	Maximum	
PT 72/500	90 N.m (66 lbf.ft)	500 N.m (370 lbf.ft)	35 r/min
PT 72/500 Automatische Tweevoudige Snelheid	203 N.m (150 lbf.ft)	500 N.m (370 lbf.ft)	170 r/min
PT 72/1000	190 N.m (140 lbf.ft)	1000 N.m (740 lbf.ft)	15 r/min
PT 72/1000 Automatische Tweevoudige Snelheid	488 N.m (360 lbf.ft)	1000 N.m (740 lbf.ft)	75 r/min
PT 72/1000	190 N.m (140 lbf.ft)	1000 N.m (740 lbf.ft)	15 r/min
PT 72/1000 Automatische Tweevoudige Snelheid	488 N.m (360 lbf.ft)	1000 N.m (740 lbf.ft)	75 r/min
PT 72/1500	300 N.m (220 lbf.ft)	1500 N.m (1110 lbf.ft)	9 r/min
PT 72/1500 Automatische Tweevoudige Snelheid	760 N.m (560 lbf.ft)	1500 N.m (1110 lbf.ft)	45 r/min
PT 72/2000	400 N.m (300 lbf.ft)	2000 N.m (1450 lbf.ft)	6 r/min
PT 72/2000 Automatische Tweevoudige Snelheid	1000 N.m (750 lbf.ft)	2000 N.m (1450 lbf.ft)	30 r/min

Herhaalbaarheid:	± 5%
Luchttoevoer:	Maximumdruk 6,0 bar (voor maximum torsiecapaciteit). Luchtverbruik 11 liter / sec.
Aanbevolen smering:	Shell Tellus S2M 32 voor de Lubro Control Unit.
Temperatuurbereik:	0°C tot +50°C (operationeel). -20°C tot +60°C (opslag).
Maximum werkingsvochtigheid:	85% relatieve vochtigheid @30°C.

Model	Gewicht Gereedschap	Gewicht Reactie	Afmetingen
PT 72/****	6.4 kg (14.1 lb)	1.7 kg (3.8 lb)	301mm x 72mm breed x 259mm
PT 72/**** Automatische Tweevoudige Snelheid	8.7 kg (19.2 lb)	1.7 kg (3.8 lb)	373mm x 72mm breed x 259mm

Maximum trilling op handvat:	< 2.5m/s ² Getest in overeenstemming met ISO 8662-7 handheld draagbare gereedschappen – Meting van trillingen op het handvat.
Geluidsdrukniveau:	81 dBA gemeten op 1m equivalent doorlopend A gewogen geluid. Getest op BS ISO 3744: 1994 akoestiek – Bepaling van geluidsniveaus van geluidsbronnen door middel van geluidsdruk – Engineeringmethode in een vrijwel leeg veld boven een reflecterend vlak. Test uitgevoerd onder vrije operationele omstandigheden met een met een druk van 6,0 bar.
Omgeving:	Indoor- en droog outdoorgebruik in een licht industriële omgeving.

Wegens doorlopende verbeteringen zijn alle specificaties onderhevig aan wijzigingen zonder waarschuwing vooraf.

OPMERKING: Indien de apparatuur wordt gebruikt op een manier die niet door de fabrikant wordt aanbevolen, kan de bescherming door de uitrusting in gevaar komen.



Norbar Torque Tools Ltd

Beaumont Road | Banbury | Oxfordshire OX16 1XJ | UK
T +44 (0)1295 270333 | F +44 (0)1295 753643
E enquiry@norbar.com | www.norbar.com

QA57
VERSIE 2
24.1.97

Conformiteitverklaring

Vervaardigd door **Norbar Torque Tools Ltd.,
Beaumont Road, Banbury, Oxon, OX16 1XJ**

De Richtlijnen die door deze Verklaring worden Gedekt

Richtlijn 2006/42/EG Betreffende Machines.

De Apparatuur die door deze Verklaring wordt Gedekt

Apparatuur: Pneutorque® PT 72mm Overtrekgereedschap.

Modelnaam: PT 72/500
PT 72/1000
PT 72/1500
PT 72/2000
PT 4500

Onderdeelnummers: 18021.***, 18022.***, 18023.***, 18026.***, 18033.*** & 18038.***

De Basis waarop Conformiteit wordt Verklaard

De apparatuur die hierboven wordt beschreven is in overeenstemming met de beschermingseisen van de bovenstaande richtlijnen en de volgende standaarden zijn toegepast:-

EN 792-6:2000 Handheld niet-elektrische krachtgereedschappen – Veiligheidsvoorschriften
Pt 6: Krachtgereedschappen voor sluitingen met schroefdraad

De technische documentatie waarmee wordt aangegeven dat de producten voldoen aan de eisen van de bovenstaande richtlijnen is samengesteld en is beschikbaar voor inspectie door de relevante autoriteiten. Het CE-merk werd voor het eerst toegepast in: 2002.

Handtekening:

Volledige Naam: Trevor Lester

Datum: 25 April 2013

Autoriteit: Compliance Engineer

United Kingdom | Australia | United States of America
New Zealand | Singapore | China | India



Registered in England No.380480 | VAT No GB 119 1060 05

PROBLEMEN OPLOSSEN

Het volgende is slechts een richtlijn, voor meer complexe defecten moet u contact opnemen met de Norbar-distributeur / -fabrikant.

Probleem	Mogelijke Oplossingen
Het gereedschap draait niet wanneer aan de schakelaar wordt getrokken.	Controleer of de luchttoevoer functioneert en is aangesloten. Controleer de luchtdrukinstelling (ten minste 1 bar). Controleer de juiste instelling van de richtingsknop. Aandrijvingvierkant is verschoven, moet worden vervangen. Versnellingen of luchtmotor zijn beschadigd.
Aandrijvingvierkant is verschoven.	Zie het gedeelte Onderhoud voor meer informatie over het vervangen.
Het gereedschap trekt niet over.	Het gereedschap heeft geen torsie bereikt. Verhoog de luchtdruk. Sluitstuk is verschoven of het schroefdraad is eraf. Versnellingen of luchtmotor zijn beschadigd.

WOORDENLIJST

Woord Of Term	Betekenis
Luchtdrukgrafiek	De grafiek die alleen met het overtrekgereedschap wordt geleverd, waarop de luchtdruk ten opzichte van de vereist torsie wordt weergegeven.
AUT	Automatische dubbele snelheid.
Bi-directioneel	Het gereedschap kan zowel met de klok mee als tegen de klok in draaien.
CFM	Vierkante voet per minuut, meeteenheid van luchtstroom.
BSP	British Standard Pipe, dit is een schroefdraadformaat.
Lubro Control Unit	Eenheid voor het filteren en smeren, maar ook voor drukregeling. Niet met dit gereedschap meegeleverd.
Pneutorque®	Productnaam.
Reactie-arm	Apparaat waarmee de toegepaste torsie tegenwicht wordt gegeven.

**NORBAR TORQUE TOOLS LTD**

Beaumont Road, Banbury,
Oxfordshire, OX16 1XJ
UNITED KINGDOM
Tel + 44 (0)1295 270333
Email enquiry@norbar.com

**NORBAR TORQUE TOOLS PTE LTD**

194 Pandan Loop
#07-20 Pantech Business Hub
SINGAPORE 128383
Tel + 65 6841 1371
Email singapore@norbar.com.au

**NORBAR TORQUE TOOLS PTY LTD**

45-47 Raglan Avenue, Edwardstown,
SA 5039
AUSTRALIA
Tel + 61 (0)8 8292 9777
Email enquiry@norbar.com.au

**NORBAR TORQUE TOOLS (SHANGHAI) LTD**

E Building-5F, no. 1618 Yishan Road,
Minhang District, Shanghai
CHINA 201103
Tel + 86 21 6145 0368
Email sales@norbar.com.cn

**NORBAR TORQUE TOOLS INC**

36400 Biltmore Place, Willoughby,
Ohio, 44094
USA
Tel + 1 866 667 2279
Email inquiry@norbar.us

**NORBAR TORQUE TOOLS INDIA PVT. LTD**

Plot No A-168, Khairne Industrial Area,
Thane Belapur Road, Mahape,
Navi Mumbai - 400 709
INDIA
Tel + 91 22 2778 8480
Email enquiry@norbar.in

**NORBAR TORQUE TOOLS (NZ) LTD**

B3/269A Mt Smart Road
Onehunga, Auckland 1061
NEW ZEALAND
Tel + 64 9579 8653
Email nz@norbar.com.au

www.norbar.com